

* BK-AIO / CPL-B (M1)

BK-AIO / CPL-B

Bestimmungsgemäße Verwendung

- Verbindungsmodul für 2 NRW an 1 Zentraleinheit (BK-AIO / CPL-B)

Intended use

- Connection module for 2 NSHEVs to 1 central unit (BK-AIO / CPL-B)

Sicherheitshinweise

Verletzungsgefahr durch Stromschlag!

Anschluss darf nur durch eine autorisierte Elektrofachkraft erfolgen.

- Nur in trockenen Räumen verwenden.
- 24 V DC Leitungen dürfen nicht zusammen mit 230 V AC Leitungen im selben Kabelkanal verlegt werden!
- Nur unveränderte D+H-Originalteile verwenden.
- Gebrauchsanleitung der Zentraleinheit beachten.

Safety notes

Risk of injury from electric shock!

Connection must be carried out by a certified electrical technician.

- Use only in dry rooms.
- Do not lay 24 V DC and 230 V AC cables in the same cable duct!
- Use unmodified original D+H parts only.
- Observe the drive instructions for use.

Technische Daten

Versorgung	: 24 V DC \pm 10%
Schutzart	: IP 42
Abmessungen	: 130 x 130 x 77 mm (BxHxT)

Technical Data

Supply	: 24 V DC \pm 10%
Ingress protection (TR 44-AP)	: IP 42
Dimensions (TR 44-AP)	: 130 x 130 x 77 mm (WxHxD)

Utilisation conforme

- Module de connexion pour 2 DENFC sur 1 unité centrale (BK-AIO / CPL-B)

Bedoeld gebruik

- Aansluitmodule voor 2 NSHEV's op 1 centrale eenheid (BK-AIO / CPL-B)

Consignes de sécurité

Risque de blessure par choc électrique!

Seul un électricien qualifié est autorisé à procéder au raccordement.

- N'utiliser que dans des locaux secs.
- Ne pas poser des conducteurs 24 V DC dans le même conduit de câbles que des conducteurs 230 V AC !
- Utiliser uniquement des pièces d'origine D+H non modifiées.
- Observer les instructions du motorisation.

Veiligheidsinstructies

Letselgevaar door elektrische schokken!

Aansluiting mag alleen door een erkende elektromonteur plaatsvinden.

- Alleen geschikt voor binnenmontage.
- Kabels niet samen met krachtstroomkabels aanleggen!
- Alleen ongewijzigde D+H onderdelen gebruiken.
- Volg de aanwijzingen voor het gebruik van de centrale.

Caractéristiques techniques

Alimentation	: 24 V DC \pm 10%
Type de protection	: IP 42
Dimensions	: 130 x 130 x 77 mm (LxHxP)

Technische specificaties

Voeding	: 24 V DC \pm 10%
Beschermingsgraad	: IP 42
Afmetingen	: 130 x 130 x 77 mm (HxAxP)

Anschluss / Connection / Connexion / Aansluiting

RJ45 → NRWG 1
 RJ45 → NSHEV 1
 RJ45 → DENFC 1
 RJ45 → NSHEV 1

RJ45 → NRWG 2
 RJ45 → NSHEV 2
 RJ45 → DENFC 2
 RJ45 → NSHEV 2

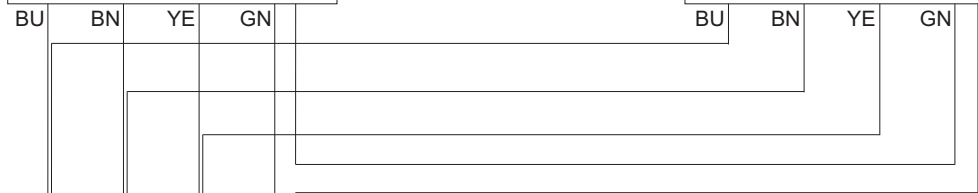

FM-2M

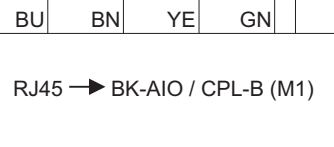
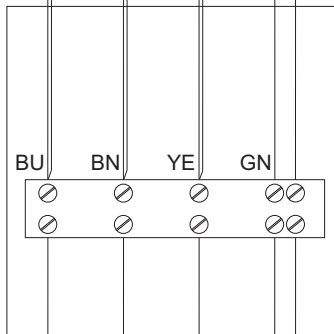

D+H Antriebe /
 D+H Drives /
 D+H Moteurs /
 D+H Drives

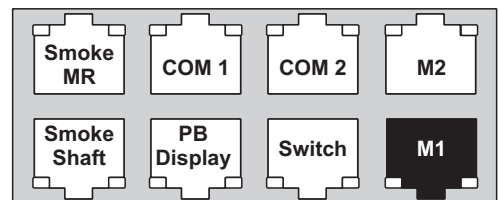
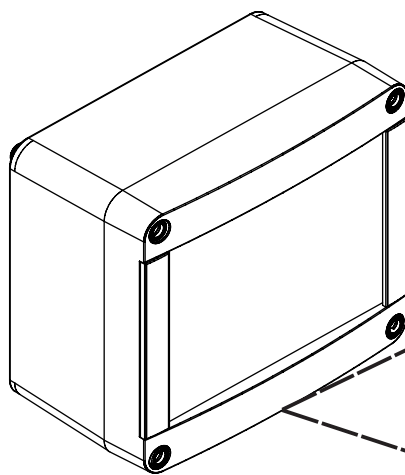
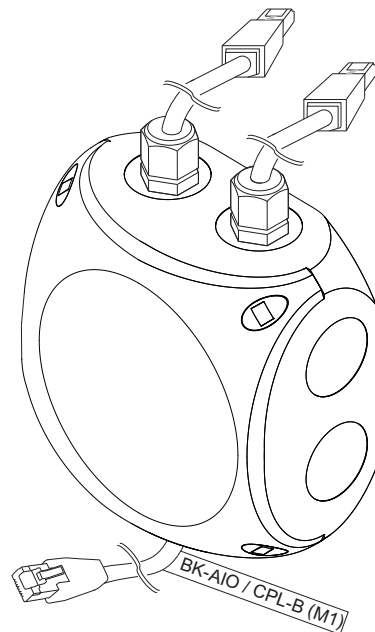

AIO

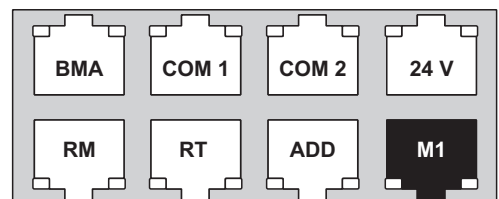

CPL-B

- (BU) blau / blue / bleu / blauw
- (BN) braun / brown / brun / bruin
- (YE) gelb / yellow / jaune / geel
- (GN) grün / green / vert / groen